

6-GFM系列 LC-PB12100

用于备用电源
浮充期待寿命25℃时6年
20℃时10年



※商标印刷(包括循环标记)可能在事先不通知的情况下作出变更。

■电池外型尺寸(mm)

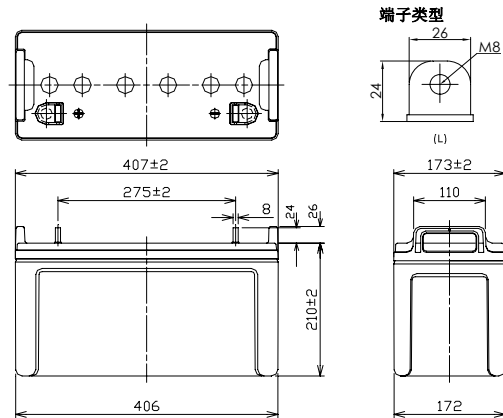

本品的灰色外壳采用的是符合UL94V-0标准的ABS树脂

■电池标准

标称电压	12V	
标称容量(20小时率)	100Ah	
外观尺寸	长	407 mm
	宽	173 mm
	高	210 mm
	总高	236 mm
质量	约 36.5 kg	
端子	M8 L型	

■电池特性

容量 (25℃)	20 小时率	100Ah
	10 小时率	90Ah
	3 小时率	79Ah
	1 小时率	75Ah
内阻 (25℃)	完全充电	5 mΩ
不同温度下的 放电容量 (20小时率)	40℃	102%
	25℃	100%
	0℃	85%
	-15℃	65%
自放电后 剩余容量 (25℃)	3个月后	91%
	6个月后	82%
	12个月后	64%

■不同放电电流下的放电时间

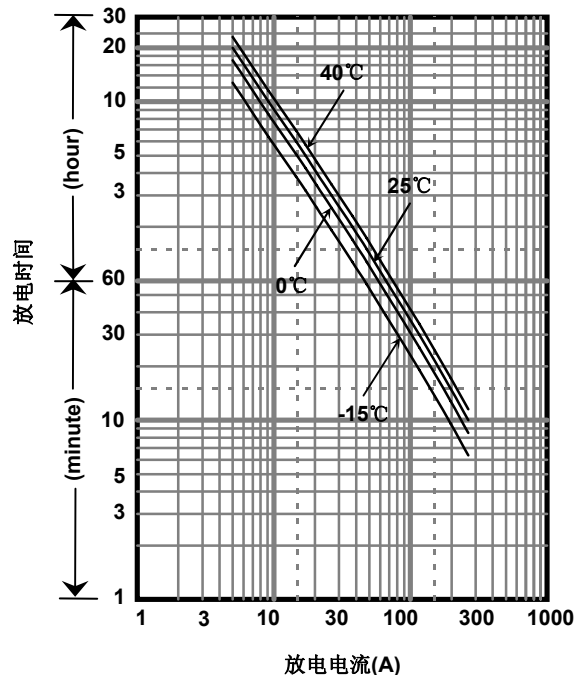

■定功率放电表(25℃)

(瓦特/电池)

终止电压V	5min	10min	15min	20min	30min	45min	1h	1.5h	2h	3h	4h	5h	6h	10h	20h
9.6V	3504	2698	2275	1776	1258	904	752	502	411	292	221	188	150	95.0	48.1
9.9V	3266	2639	1973	1683	1239	878	836	493	408	287	219	185	149	95.0	48.1
10.2V	2890	2534	1920	1651	1229	850	725	489	403	285	217	181	148	94.1	48.1
10.5V	2498	2379	1849	1601	1200	738	628	483	398	278	214	180	147	94.1	48.0
10.8V	2375	2178	1756	1544	1199	734	628	435	378	272	212	179	144	93.1	47.3

■定电流放电表(25℃)

(安培/电池)

终止电压V	5min	10min	15min	20min	30min	45min	1h	1.5h	2h	3h	4h	5h	6h	10h	20h
9.6V	365	281	237	185	131	94.2	78.3	52.3	42.8	30.4	23.0	19.5	15.7	9.90	5.01
9.9V	340	275	206	175	129	91.5	87.1	51.3	42.5	29.9	22.8	19.2	15.6	9.90	5.01
10.2V	301	264	200	172	128	88.5	75.5	50.9	42.0	29.7	22.6	18.9	15.5	9.80	5.01
10.5V	260	248	193	167	125	76.9	65.4	50.3	41.5	29.0	22.3	18.8	15.3	9.80	5.00
10.8V	247	227	183	161	125	76.4	65.4	45.3	39.4	28.3	22.0	18.7	15.0	9.70	4.92

以上数据均为平均值

■ 充电方法 (25°C)

浮充用途	定电压13.6-13.8V 最大电流15.0A
------	----------------------------

■ 终止电压

放电电流	5.00A-20.0A	20.0A-50.0A	50.0A-100A	100A-200A	200A-300A
终止电压(V)	10.5	10.2	9.9	9.3	8.7

■ 不同温度下的浮充寿命

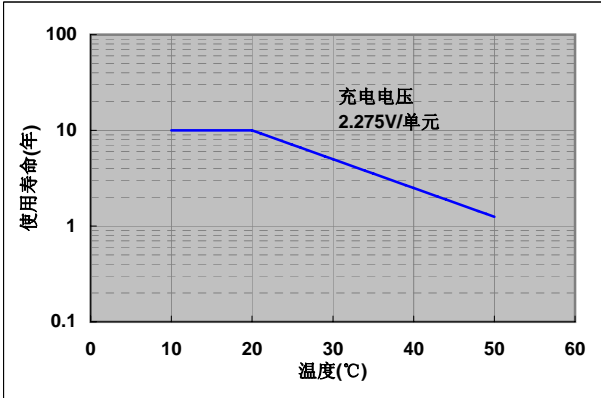

■ 残存容量

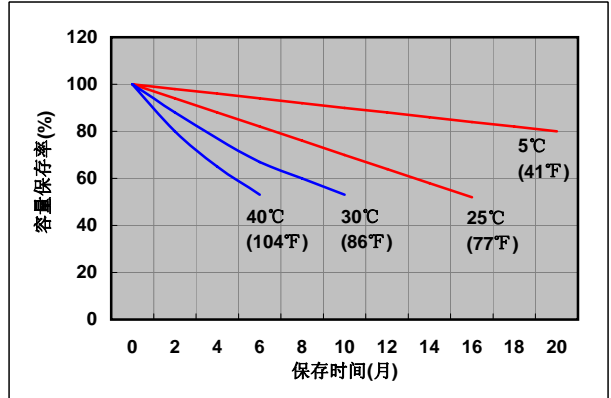

■ 浮充用途的定电压和限电流充电特性

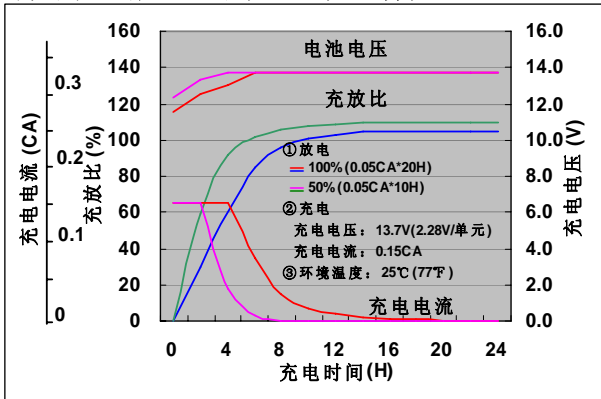

■ 容量与温度及放电电流关系

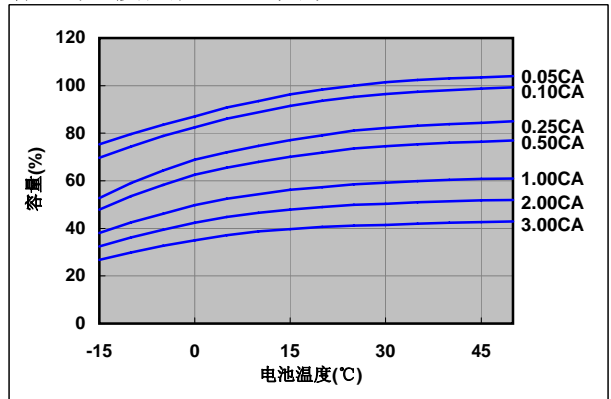

■ 放电特性(25°C)

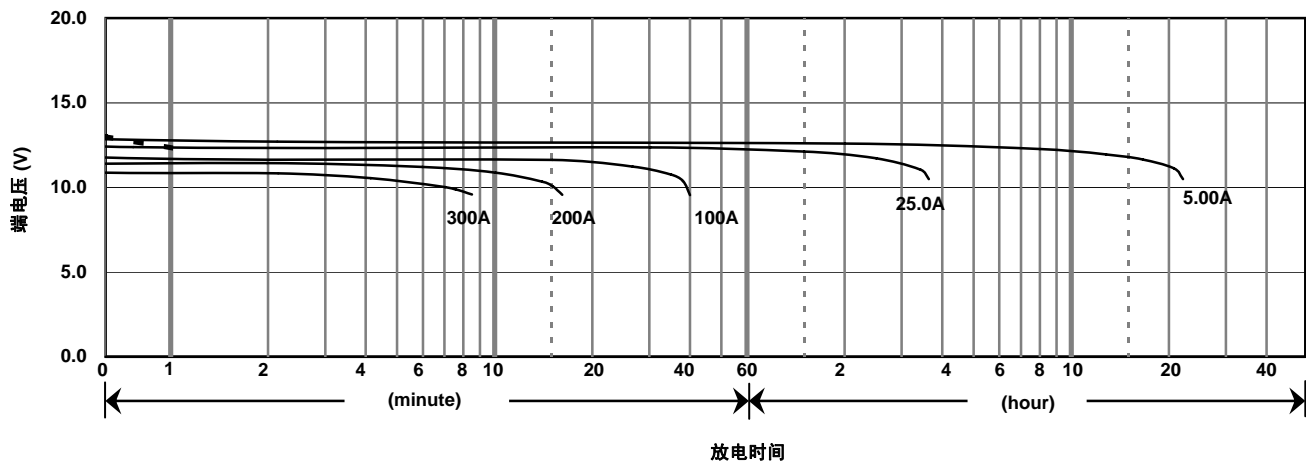

⚠ 注意

蓄电池是带有能量的, 请在使用蓄电池前仔细阅读《阀控式铅酸蓄电池的使用注意事项》。
如不读而错误地使用, 有时会发生蓄电池漏液、火灾、爆炸, 造成人身伤害。

松下蓄电池(沈阳)有限公司

沈阳经济技术开发区昆明湖街51号 邮编: 110141

电话: 86 24 25818921

传真: 86 24 62786318

官方网站: <http://www.panasonicbattery.cn>

2012.02