

## HL0117(1.5V)LED 驱动芯片

### 一、产品概况

HL0117 是一款用于低端白光 LED 照明场合的升压驱动芯片，主要用于 1 节干电池（电压 0.8V~1.5V）输入的情况。

### 二、产品特点

- 外围元器件少，电路简单
- 低电压应用：0.8V~1.5V
- 高效率：80%以上

### 三、应用范围

LED 手电筒，LED 头灯，LED 装饰灯，LED 礼品灯，玩具等。

### 四、封装管脚及裸片管脚

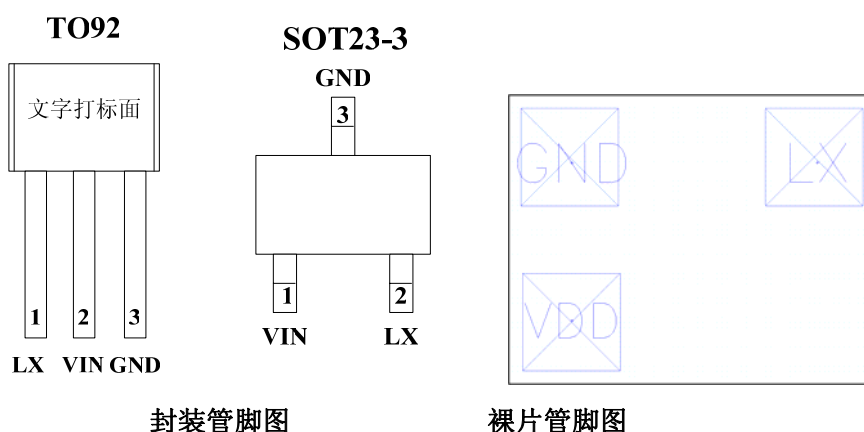

封装管脚图

裸片管脚图

### 五、典型应用电路图

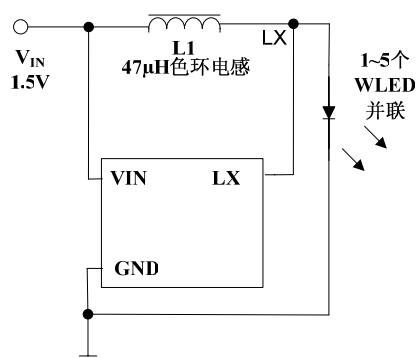

典型应用表:

应用项	典型应用条件或规格	指标范围	单位
输入电压	一节电池	0.8~1.5	V
电感	色环电感(0410 封装)	47	uH
负载	Φ5 白光 LED 并联	1~5	颗

## 六、电路调节

调节外接电感值可以改变工作电流以及 LED 的亮度

## 七、测试数据 (L=47uH 色环电感)

输出带载 1 个灯		
Vi(V)	Ii(mA)	Io(mA)
1.5	114	30
1.4	96	25
1.3	80	20
1.2	64	16
1.1	56	13
1.0	53	11
0.9	45	8
0.8	35	5

输出带载 3 个灯		
Vi (V)	Ii (mA)	Io (mA)
1.5	189	54
1.4	158	45
1.3	128	36
1.2	100	28
1.1	73	20
1.0	50	13
0.9	47	11
0.8	36	6

输出带载 5 个灯		
Vi (V)	Ii (mA)	Io (mA)
1.5	230	67
1.4	193	56
1.3	158	46
1.2	123	35
1.1	90	25
1.0	59	16
0.9	44	11
0.8	35	6