



朗睿电子
工业显示专家

LR150VG-E广告机系列

单机版广告机

说明书

上海朗睿电子科技有限公司

本公司已通过ISO9001：2008质量体系认证！

亲爱的用户：

感谢您购买我公司研制生产的广告机系列！

在您使用本产品前，请务必仔细阅读本说明书。

感谢您的惠顾，为了使您尽快掌握本产品的使用方法，我们特别为您编写了此说明书，**从中您可以获得有关本公司本产品的功能特点、性能参数、安装尺寸、操作方法等硬件方面知识，本产品相关软件功能和使用方法详见该软件说明。**我们建议您在使用本产品之前，务必先仔细阅读，这会有助于您更好地使用本产品，如果您未按本说明书要求操作引起的任何损失，我公司将不承担责任。

本说明书中带有“✧”的文字对您正确理解和使用本产品很重要，请您特别留意。

我们将尽最大的努力确保本说明书中所提供的信息是正确可靠的，如有疏漏，欢迎您指正，我们表示感谢。

为了提高本产品的整机性能和可靠性，可能会对产品的硬件和软件做一些改进和升级，可能会导致本说明书内容与实物存在差异，请以实物为准，但这不会实质性地影响您对本产品的使用，请您能够谅解！

感谢您的合作！

版本修订日期：2015.5.10

1. 功能特点:

- 产品主要参数: 15 英寸、分辨率 1024*768、亮度 400cd/m2, DC 12V 供电;
- 播放方式: 自动开机循环播放、单个或多个播放; 列表播放, 分屏播放;
- 支持红外遥控: 暂停、播放、快进、快退等功能;
- 图片播放具有多种转换模式(幻灯片效果);
- 支持台标显示,流水字幕显示;
- 定时开关机: 支持每周(7 天 星期一~星期日)定时开关机, 每天 5 段;
- 支持播放记录; 分时音量功能;
- 解码支持格式及范围:

➤ 支持格式	➤ 视频格式	<ul style="list-style-type: none"> ➤ MPG,MPG-1,MPG-2, MPG-4,AVI,MP4, ➤ DIV, TS, TRP, ➤ WMV,M2TS,MKV, RM, RMVB,
	➤ 图片格式	➤ JPEG, BMP, PNG
	➤ 音乐格式	➤ MP3, WMA
	➤ 最大色深	➤ 24bit
	➤ 最大帧速	➤ 30frm/s
	➤ 最大码流	➤ USB2.0 device: 20Mbit/sec
➤ 音频解码支持	➤ 抽样速率	➤ 32kHz,44.1kHz,48kHz,96kHz
	➤ 比特率	➤ 32kbps 到 448kbps

- **稳定可靠:** 优化电路设计, 高 EMC 电磁兼容性, 静电抗扰度符合 IEC61000-4-2:2008 严酷等级 III , B 类要求, 性能稳定可靠, 适合 7*24 小时工作; 精心设计的产品结构整机抗震、防磁、坚固耐用, 美观大方, 耐磨耐腐蚀不褪色;
- **接口丰富:** 支持标准 AV、VGA、HDMI、USB、SD 卡, 画面显示色彩绚丽, 亮度高, 对比度好, 视角宽;
- **品质保证:** 本产品采用全新原装三星工规液晶面板, 寿命大于 5 万小时, 驱动板采用高品质工业级电子元件和 PCB 线路板, 专业三防漆防护; 成品出厂历经长时间高温老化和振动试验筛选, 半成品和成品出厂二次全检严把质量关, 充分保证工业级应用品质要求。

2. 性能参数

产品型号	LR150VG-G 广告机系列
视域对角线	15 英寸
LCD 类型	TFT LCD
外形尺寸	详见结构尺寸与布局
视域尺寸	304.1 (H) × 228.1 (V) mm
分辨率	1024 × RGB × 768 行
像素尺寸	0.297 (H) × 0.297 (V) mm
接口方式	AV、VGA、HDMI、USB、SD 卡
显示颜色	TFT 真彩色
视野角度	左右 80 度 80 度，上下 65 度/80 度
工作电压	DC 12V ± 0.2
亮度	400cd/m ²
整机功率	12V/1.1A (静态无信号时)
工作温度	0℃ ~ +70℃
保存温度	-30℃ ~ +70℃
背光灯方式	LED
背光灯寿命	>50000 小时
安装方式	壁挂 (配挂架、支架)

产品图片

(铝合金外框，红外遥控)



Powered by DDTCase.com

3. 结构尺寸与布局

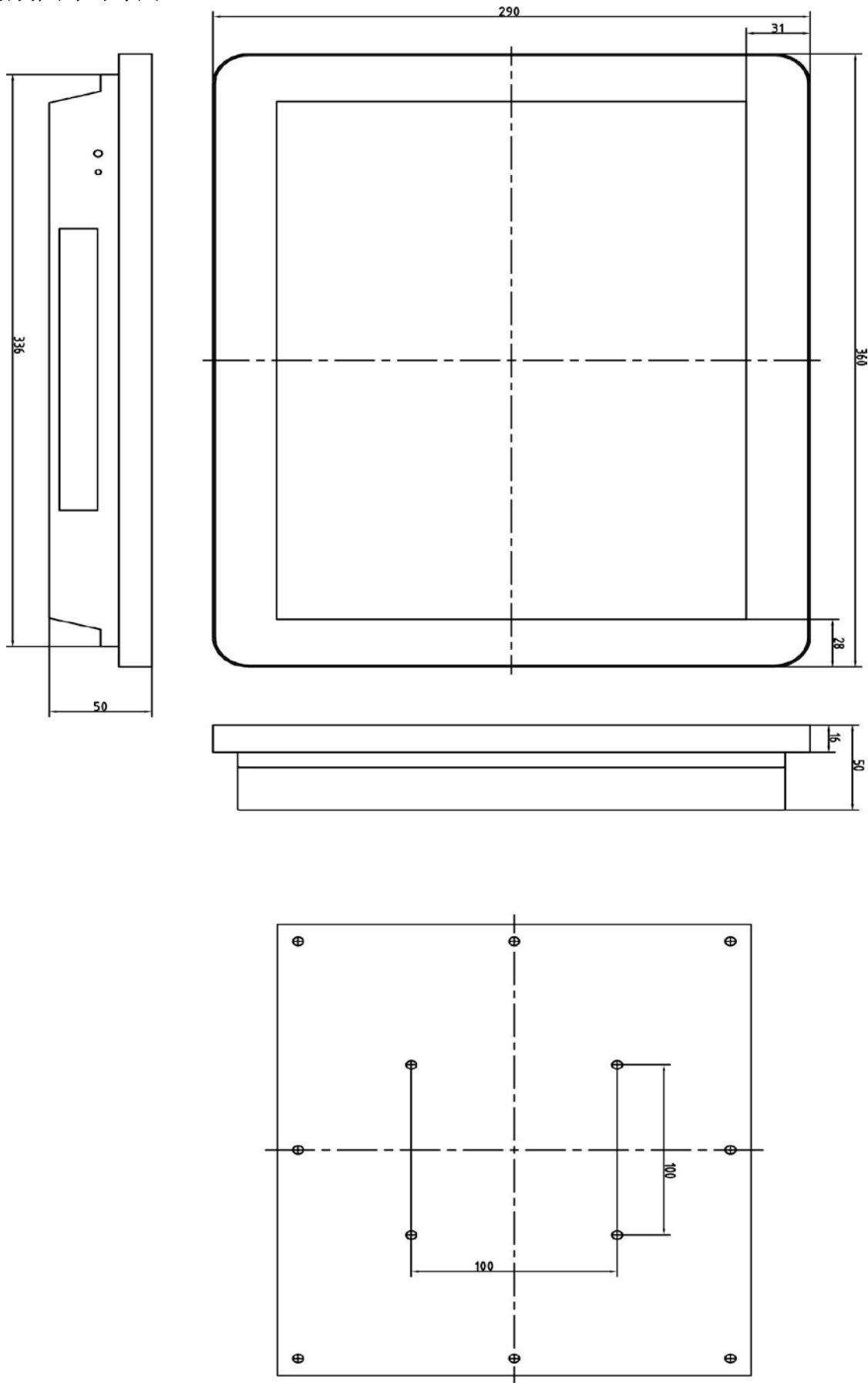

4. 包装尺寸

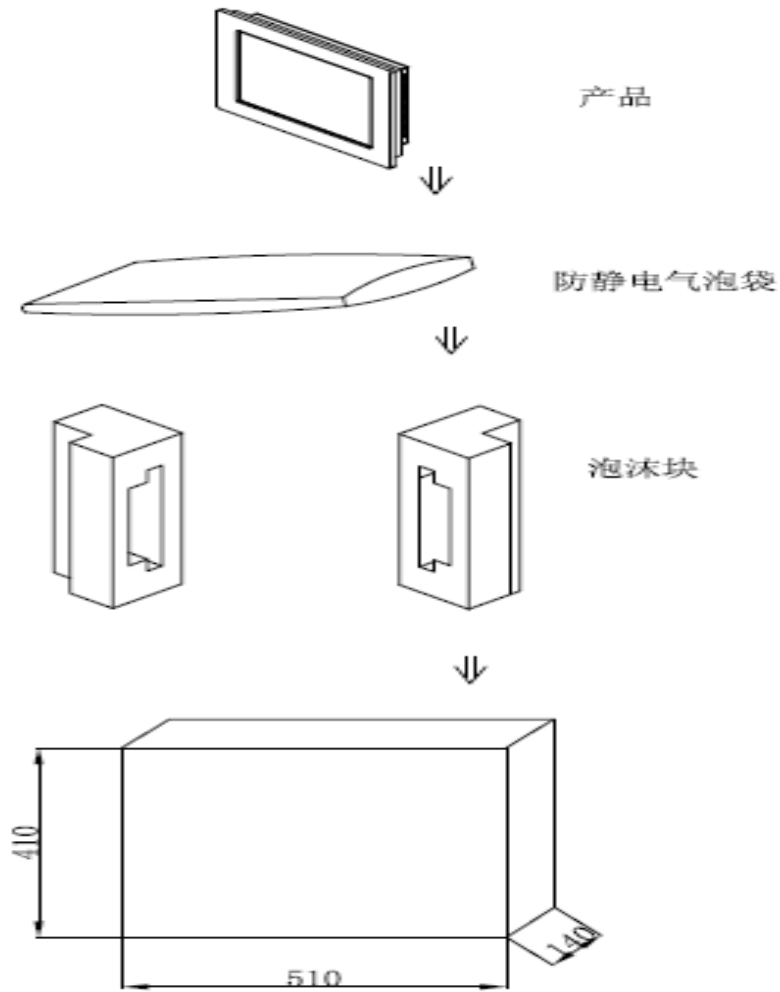

5. 售后支持说明

如果在使用过程中出现故障，我们将为您提供下列服务：

- 产品自购买之日起计算时间，质保期限为一年；
- 由于产品本身质量问题所导致工作不正常的，我公司将提供免费的维修服务，必要时可以更换产品；
- 由于用户使用不当（例如：静电，焊接、连线不当，过流、过压使用）等原因导致本产品受损的，我公司将尽力维修；但将酌情收取相应的维修成本或更换元器件的费用；
- 因液晶屏物理损伤所造成不能正常工作的，该模块一般只能作报废处理。

◇ 本产品出现故障需要返修时，请尽量详细描述故障现象，以便我公司技术人员准确判断故障原因，更好的为您提供维修服务。

6. 运输货损处理

为确保您收到货物的完好，接收货品时，请与承运方当面开箱验收，确认产品无运输损坏和缺失后签收。

◇ 如有运输损坏缺失，请勿签收，原封不动地保留货物、货物包装材料及附件，并立即与我公司取得联系，收货当日内需方对收到产品无异议，视为验收通过，我公司

将不承担货损责任（合同另有约定除外）。

7. 产品存储须知

若因某种原因需长期存储时，我们推荐以下的方式：

- ◇ 入聚乙烯口袋（最好有防静电涂层）并将口密封
- ◇ 放置暗处，避免强光
- ◇ 决不能在表面压放任何物品
- ◇ 严格避免在超过极限温度、湿度条件的环境中存放

8. 其它注意事项

- 禁止在电源接通的状态下插拔线缆。
- 为确保电气部分稳定和安全，每次开、关机的间隔时间不得小于 6 秒钟；
- 液晶屏属易碎制品；任何跌落、敲打和强烈振动都可能导致玻璃破裂；禁止用力按压液晶屏的显示区域；安装时不能用力挤压液晶屏幕和边框；应注意液晶屏的整体平整度，避免外力导致液晶屏“弯曲”、“扭曲”；
- 由于液晶屏的可视特性会因视角不同而有所改变，所以在装配时，应该充分考虑使用者的合适视角，调整出液晶屏最佳的视角位置；
- 在使用或储存中，应小心液晶屏的表面偏光片，避免被坚硬物体划伤（严禁将坚硬物品置于液晶屏之上）；
- 液晶屏在超出规定的温度范围下工作、存储，可能造成液晶结晶，而导致不可恢复的损坏；如果在高于规定温度范围下工作、存储，液晶可能变成各向同性的液体从而无法恢复液晶态。请在本产品允许温度范围内保存和使用（详见性能参数栏中提供的参数）；
- 本产品为直流 12V 输入，使用接入电源及断开电源时，必须在正电源 12V 稳定接入以后，才能输入信号电平，如在电源稳定前或断开后输入信号电平，有可能损坏模块的 IC 电路；
- 本产品为精密仪器，禁止自行打开、拆卸或改装，否则可能会造成损坏，而无法正常使用；
- 本产品使用和保存中应保持液晶屏表面的清洁，如若水滴长时间滞留在液晶屏上，可能会导致液晶屏表面变色或出现污斑；故当屏幕表面有污迹时，需使用纯棉或软质布擦拭；严禁使用汽油、酒精或其他化学药剂擦拭液晶屏幕；
- 在使用完毕或发生故障时请及时关闭本机电源；
- 为防止火灾或电击危险，请勿将本机放置在淋雨或潮湿的地方；
- 避免将本产品长时间置于阳光直射下或者紫外线下；
- 如本产品屏幕破损，液晶遗漏在手上或衣服上时请用肥皂和清水洗净即可；
- 本产品液晶屏采用了 CMOS-LSIs，所以处理时，一定要有良好的防静电保护和有效的接地措施；
- 插拔接口接插件时，要保持与液晶屏的接插件在同一水平和平行方向；
- 如果本产品长时间在有氧化或还原气体的空气中放置，或者在有试剂、溶剂、粘合剂、树脂等会产生这类气体的工作环境中使用，可能导致液晶屏被腐蚀、变色，请合理选择使用环境；
- 不要将附着保护膜的模块置于高温环境下，否则保护膜可能会粘在液晶屏表面揭不下

来，而影响外观；

- 操作中（包括从包装箱中拿出来时）禁止用力拉动背光灯导线，以免损坏导线；
- 建议操作者接触本产品时尽量穿戴防静电服，并配戴接地腕带；
- 外引线不允许接错，否则可能造成过流，过压等并对模块器件产生损坏；
- 用力按压显示部位，会产生异常显示，应断开电源稍待片刻重新上电后即恢复正常。

9、联系我们

您对本说明书或产品有任何疑问，请及时与我们联系，我们将竭诚为您服务！

全国统一销售热线：400-777-8190

网址：www.lcdtft.com.cn

全国客服热线：总机：0371-63919368 63698389 63833503

硬件技术：分机 8035

软件技术：分机 8007

售后维修：分机 8015

上海朗睿

电话：021-56657216 传真：021-56658262

电子邮箱：longrich001@163.com

地址：上海市闸北区延长路 149 号上海大学科技楼 411 室

郑州研发中心

电话：0371-63919368 63698389 63833503

传真：0371-63913588

地址：郑州市金水区文化路 102 号聚合大厦 806 室